



EM 1830 automatvægt er beregnet til afvejning af kartofler, løg, gulerødder m.v.
Maskinen kan leveres med 25 eller 50 kg vejebeholder. Computeren har display til aflæsning af de indprogrammerede funktioner. En 2-hastigheds "grovelevator" fører hovedmængden op i vejebeholderen, hvorefter en langsomt kørende "finelevator" tilføjer de sidste enkeltstykker, hvorved en særdeles nøjagtig afvejning opnås. Åbning af vejeskålen kan forgå enten manuelt eller automatisk.

Specifikationer

Kapacitet	7 tons/t
Båndbredde	300mm
Doseringsbåndbr.	125mm
Afvejn timer	1-25/1-50kg
Nøjagtighed	±50g
Motor	3x400V
Bånd	0,30/0,43KW
Doss.bånd	0,30/0,43KW
Vægt	366 kg



The EM 1830 automatic weighing machine is designed to weigh potatoes, onions, carrots etc.
The machine is available with 25 or 50 kg weighing chamber. The computer has a display for reading of the programmed functions. A two-speed "rough elevator" conducts the main quantity to the weighing chamber, after which a slow-running "fine elevator" will add the last few pieces, thus ensuring a most accurate weighing.
The scale pan can be opened either manually or automatically.

Specifikations

Capacity	7 tons/h
Width main belt	300 mm
Width dosing belt	125 mm
Baggings	1-25/1-50 kg
Accuracy	±50 g
Motor	3x400V
Main belt	0.30/0.43 kW
Dosing belt	0.30/0.43 kW
Weight	366 kg



Die EM 1830 Automatwaage ist für Abwiegen von Kartoffeln, Zwiebeln, Mohrrüben u.a.m. vorgesehen.
Die Waage ist mit 25 oder 50 kg Wiegekammer erhältlich. Der Computer hat ein Display zum Ablesen der einprogrammierten Funktionen.
Ein "Grobauzug" mit zwei Geschwindigkeiten führt die Hauptmenge der Wiegekammer zu, wonach ein langsam laufender "Feinaufzug" die letzten Einzelstücke zubringt, was ein überaus exaktes Abwiegen sichert.
Die Waagschale kann entweder manuell oder automatisch geöffnet werden.

Spezifikationen

Kapazität	7 tons/std.
Hauptriemens	300 mm
Dosierbandes	125 mm
Absacken	1-25/1-50 kg
Präzision	±50g
Motor	3x400V
Band	0.30/0.43 kW
Dosierbandes	0.30/0.43 kW
Gewicht	366 kg



La bascule automatique EM 1830 est prévue pour pesage de pommes de terre, oignons, carottes etc.
La bascule peut être livrée avec trémie peseuse à 25 ou 50 kg. L'ordinateur a un écran de visualisation pour lecture des fonctions programmées.
Un "élévateur à gros" à deux vitesses conduit la quantité principale à la trémie peseuse, après quoi un "élévateur fin" lent apporte les dernières peu de pièces, ce qui assure un pesage extrêmement précis.
Le plateau de balance peut être ouvert manuellement ou automatiquement.

Spécifications:

Capacité	7 t/h
Largeur de tapis	300 mm
Largeur du tapis de dosage	125 mm
Pesages	1-25/1-50 kg
Précision	± 50 g
Moteur	3x400 V
Tapis	0,30/0,43 kW
T. de dosage	0,30/0,43 kW
Poids	366 kg

EM1830 AUTOMATVÆGT

EM1830 - 25kg

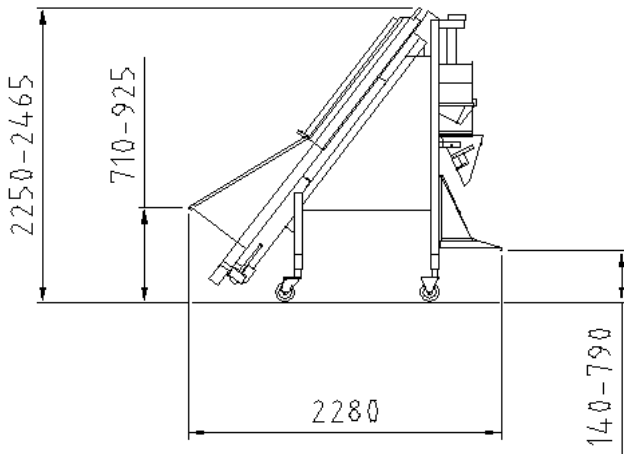

EM1830 - 50kg

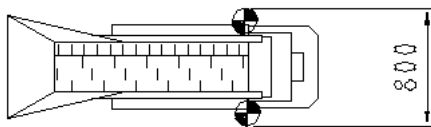
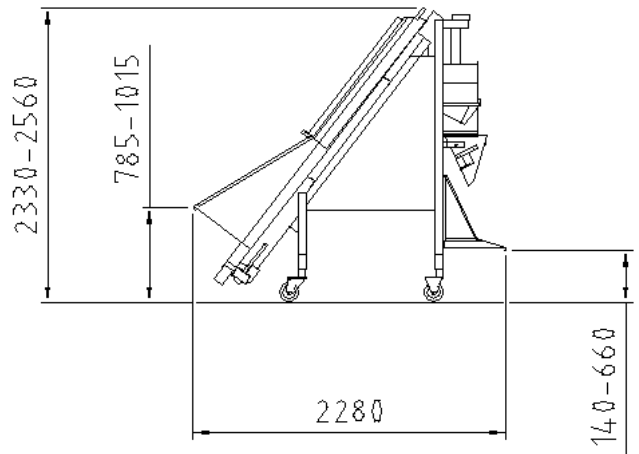

EKSTRAUDSTYR		OPTION EXTRAS		SONDERAUSSTATTUNG		EQUIPEMENT SUPPLEMENTAIRE	
Aut. Sækkeholder		Aut.. Bag Holder		Aut. Sackhalter		Porte-sac automatique	
Luftbehov	17 l/min.	Air requirement	17 l/min.	Benötigte luft	17 l/min.	Besoins d'air	17 l/min.
Vægt	18kg	Weight	18 kg	Gewicht	18 kg	Poids	18kg
Kompressor		Compressor		Kompressor		Compresseur	
Kapacitet	34 l/min.	Capacity	34 l/min	Kapazität	34 l/min.	Capacité	34 l/min.
Arbejdstryk	8 bar	Working pressure	8 bar	Arbeitsdruck	8 bar	Pression de travail	8 bar
Motor	1x220V 0,34kw	Motor	1x220V 0.34 kW	Motor	1x220V 0.34 kW	Moteur	1x220 V 0,34 kW
Vægt	22kg	Weight	22 kg	Gewicht	22 kg	Poids	22 kg
Vibrator		Vibrator		Vibrator		Vibrateur	
Motor	3x400V 0,12KW	Motor	3x400V 0.12 kW	Motor	3x400V 0.12 kW	Moteur	3x400 V 0,12 kW
Vægt	21kg	Weight	21 kg	Gewicht	21 kg	Poids	21 kg



EKKO maskiner A/S

Pottemagervej 14. DK-7100 Vejle
 Tlf. +45 75 88 19 11. Fax. +45 75 88 22 05
 www.ekkoas.dk E-mail: ekko@ekkoas.dk